



MILADIN CICOVIĆ Zastupstva d.o.o.  
Bulevar Despota Stefana 36, 11000 Beograd  
Tel. Fax/ +381 11 32 28 186  
Mobile: +381 63 24 44 87  
E-Mail: [mcicovic@sbb.rs](mailto:mcicovic@sbb.rs)  
Internet: [www.mczastupstva.com](http://www.mczastupstva.com)

## Uređaji za odmotavanje, razmotavanje tkanina - jednostavna ali robusna rešenja Transportovanje i lagerovanje tkanina

Pored dobrog i preciznog sečenja firma Hoogs brine i o dobroj manipulaciji tkaninama. Mašina za odmotavanje i razmotavanje su robusne konstruisane u poznatom maniru dokazanih konstrukcionih rešenja firme Hoogs.

### Pregled modela i izvedbi

SAR odmotič za različito otvaranje bala

Razmotič BN i korito za bale RM

Kolica za odmotavanje AWF i AWF-D

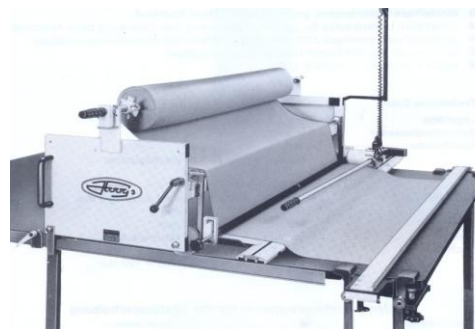
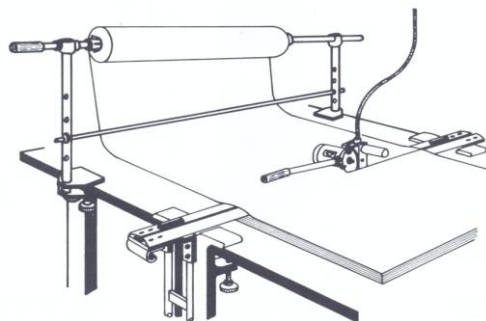
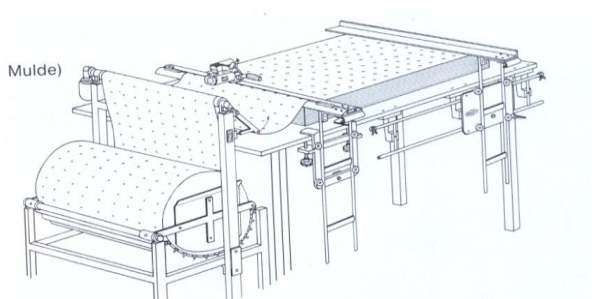



MILADIN CICOVIĆ Zastupstva d.o.o.  
Bulevar Despota Stefana 36, 11000 Beograd  
Tel. Fax/ +381 11 32 28 186  
Mobile: +381 63 24 44 87  
E-Mail: [mcicovic@sbb.rs](mailto:mcicovic@sbb.rs)  
Internet: [www.mczastupstva.com](http://www.mczastupstva.com)

## SAR - 1 odmotič za sve vrste bala

Jednostavan uređaj koji se lako može fiksirati zavrtnjima na sto

Pored dobrog i preciznog sečenja firma Hoogs brine i o dobroj manipulaciji tkaninama. Mašina za odmotavanje i razmotavanje su robusne konstruisane u poznatom maniru dokazanih konstrukcionih rešenja firme Hoogs.

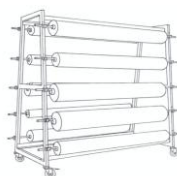

Šema uređaja za odmotavanje Tip SAR i SAR-D

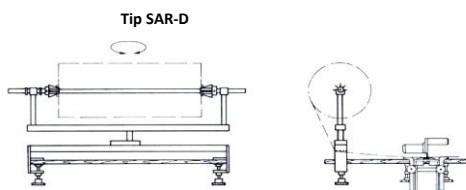
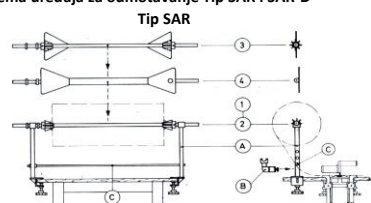

Otvaranje bala	kružno namotavanje		flah (ravno) namotavanje	
	sa/bez kartonskog uloška	sa papirnim uloškom	bez papirnog uloška	sa papirnim uloškom
Izvedba	Osovina (nosač rolne) bez konusa (1)	Osovina sa 2 konusa (2)	Osovina sa dva konusa i trokrakim držačem (3)	Trn za naticanje maks. dužine 1 m (4)
2 držača sa strane sa zavrtnjima za (A) pričvršćivanje za sto	A1	A2	A3	A4
Za svaki dodatni odmotič (B) (bezstepeno podešavanje visine)	B1	B2	B3	B4
Za svaku ručicu skretnice (C) podešavanje visine 10, 15 i 20 cm	C1	C2	C3	C4

### Potrebni podaci pri narudžbini

- Izvedba (naprimer A3 plus C)
- Širina stola (širina tkanine + 20 cm)

### Činjenice i prednosti

Za ravno i kružno namotane tkanine  
Za prihvatanje jedne ili više bala sa ili bez kartonskog uloška  
Sa osovinom, sa ili bez konusa, trouglastim učvršćivačima ili trn  
Sa dodatnim odmotičima podesivim po visini  
Opcionalno sa polugom - skretnicom  
Po želji sa obrtnim gornji delom za parno polaganje

### Kolica za odmotavanje i transport

**SAR-F-6** za 6 rolni maksimalnog promera 40 cm  
**SAR-F-8** za 8 rolni maksimalnog promera 35 cm  
**SAR-F-10** za 10 rolni maksimalnog prečnika 30 cm  
Pokretene na 4 rolera  
Prilagodljive širinama materijala kupca  
1 par konusa za učvršćivanje moguće poručiti

### Jednostavna konstrukcija sa praktičnim pričvršćivanjem za sto zavrtnjima

#### Varijante i izvedbe

#### SAR standardni odmotič za jednu balu

- A1 = Osovina bez konusa
- A2 = Osovina sa konusima
- A3 = Osovina sa trokrakim učvršćivačem
- A4 = Trn (maksimalna širina stola 100 cm)

#### Dodatni odmotiči podesivi po visini

- B1 = Osovina bez konusa
- B2 = Osovina sa konusima
- B3 = Osovina sa trokrakim učvršćivačem
- B4 = Trn (maksimalna širina stola 100 cm)

#### Skretnica C za sve izvedbe

podesiva po visini na 10, 15 i 20 cm

#### SAR-D-Odmotič sa obrtnim gornjim delom

za jednostavno i parno polaganje u izvedbi:

A2 = osovina sa konusima

Prilikom porudžbine je potrebno dati širinu stola

Širina materijala + 20 cm = širina stola



MILADIN CICOVIĆ Zastupstva d.o.o.  
Bulevar Despota Stefana 36, 11000 Beograd  
Tel. Fax/ +381 11 32 28 186  
Mobile: +381 63 24 44 87  
E-Mail: [mcicovic@sbb.rs](mailto:mcicovic@sbb.rs)  
Internet: [www.mczastupstva.com](http://www.mczastupstva.com)

## RM i BN veliki broj varijante za sve namene

### Uređaj za znatno olakšanje polaganja

#### Korita za rolne

Bez motornog pogona, sa podesivim vođenjem bale i gornja rolna za skretanje

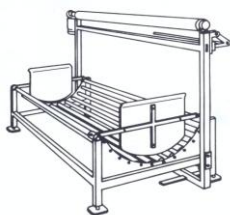

#### RM-1

do 50 cm promera bale

#### RM-2

Do 80 cm promer bale

#### RM-T

Po ceni povoljno korito za dirketno učvršćivanje na stolu do 40 cm prečnika bale

#### Razmotači

Sa motorom pogonjenim valjkom za skidanje, polugom za uključivanje i koritom za rolne



#### BN-1-R

do 50 cm promera bale

#### BN-2-R

Do 80 cm promer bale

#### BN-T-K

Prečnik bale do 50 cm, fotoelektrična kontrola vođenja ivice radi preciznog polaganja

#### BN-T

Izvedba na stolu bez korita

**Za sva korita za bale i odmotače važi maksimalna širina materijala do 350 cm. Veće širine i prečnici bale po porudžbini. Stojimo rado na raspolaganju za savete!**

#### Činjenice i prednosti

Za skidanje bala

Idealan i kod teških bala

Jednostavno i racionalno menjanje bala

Nije potrebna osovina za balu

Korito sa lako pokretljivim nosećim rolerima na kugličnim ležajevima

Graničnik za tačno pozicioniranje bale u koritu

Tip BN sa motorom pogonjenim valjkom za skidanje

Radna širina po želji kupca

Moguće odmotavanje sa lica i naličja

Moguće učvršćivanje za sto

Specijalne izvedbe isporučive po zahtevu

#### Opcije

Podesiva brzina razmotavanja

Dodatno odmotavanje sa osovine

Kočnica

Pokretna izvedba sa rolerima i dvostrukim stopom

Uređaj za kontinuiranu zategnutost materijala (samo kod BN-T-K)

Uzdužni sekač **ST-6075(-L)** samo kod BN-T-K

#### Napajanje

3 ~ 400 V, 50-60 Hz

3 ~ 230 V, 50-60 Hz

1 ~ 230 V, 50-60 Hz



MILADIN CICOVIĆ Zastupstva d.o.o.  
Bulevar Despota Stefana 36, 11000 Beograd  
Tel. Fax/ +381 11 32 28 186  
Mobile: +381 63 24 44 87  
E-Mail: [mcicovic@sbb.rs](mailto:mcicovic@sbb.rs)  
Internet: [www.mczastupstva.com](http://www.mczastupstva.com)

## AWF jednostavan, mnogostran, praktičan

### Za bale raznih vrsta do 600 mm prečnika

Jednostavan i prijatan za upotrebu uređaj za višestruku primenu. Pre svega tamo gde automatsko ili poluautomatsko polaganje nije ekonomski opravdano, ovaj uređaj pokazuje svoje prednosti i dobre strane. Bale se razmatavaju sa osovine koja je na kugličnim ležajevima. Ova osovina se vrlo jednostavno postavlja.

### AWF



Za jednostavno polaganje sa bala do 60 cm prečnika  
Opcionalno radna širina se može povećavati u koracima od po 10 cm

### Činjenice i prednosti

Za radne širine do 250 cm

Bez muke može da opslužuje jedna osoba

Jednostavan način rada ručnim povlačenjem preko šina

Osovina na kugličnim ležajevima sa konusima

Podesiva kočnica bale protiv neželjenog dodatnog odmotavanja

Dobro vođenje materijale i učvršćivanje prilikom odsecanja sa sklonjivim valjkom

Čisto i pod pravim uglom odmeravanje dužine zahvaljujući uređaju za odsecanje koji se kreće

Uključena mašina za odsecanje **ST-2000**

Opcionalno okretan gornji deo za parno polaganje

Jednostavno održavanje i nega

Dug vek i solidna konstrukcija

Šine za vođenje isporučive u podel 100 cm

Za pričvršćivanje na početku preporučuje se uređaj **ST-BH** u stabilnoj izvedbi

### AWF-D

Za jednostavno parno polaganje sa bala do 60 cm prečnika

### Tehnički podaci

Napon: 1 ~ 230 V, 50-60 Hz  
Snaga: 170 W  
Prečnik noža: 110 mm  
Visina naslage: max. 180 mm  
Prečnik bale: max. 60 cm

### Dimenzije

Dužina: Materijal + ca. 700 mm  
Širina: ca. 1000 mm  
Visina: ca. 600 mm  
Težina: ca. 40 kg kod širine materijala 160 cm

### Dimenzije stola

Dužina: Max. dužina polaganja + 1100 mm  
Širina: Širina materijala + min. 170 mm